

INDEX	ÄNDERUNG/ERGÄNZUNG	GEZ./DATUM
		JK / 30.06.2010

Planzeichenerläuterung

	Wand Stahlbeton		±0.00 Höhenkote Fertigflusssboden Grundriss	PA = Parallel-Ausstellfenster
	Wand Mauerwerk		±0.00 Höhenkote Fertigflusssboden Schnitt	
	Wand GK Ständerwerk			

RETTUNGSWACHE MIT FEUERWEHRGERÄTEHAUS
Stadt Leverkusen

BAUHERR
Stadt Leverkusen - Fb. Gebäudewirtschaft
Hauptstrasse 101, 51373 Leverkusen
Postfach 101140, 51311 Leverkusen
TEL: 0214 - 406 6515
FAX: 0214 - 406 6525

PLANER
PETER KULKA ARCHITEKTUR KÖLN GmbH
NEUSSER STRASSE 27-29
50670 KÖLN
TEL: 0221-973040-0
FAX: 0221-9726250 + 7390819

FACHPLANER
HLS Brockof Ingenieure
STATIK Horz + Ladewig Ingenieurgesellschaft

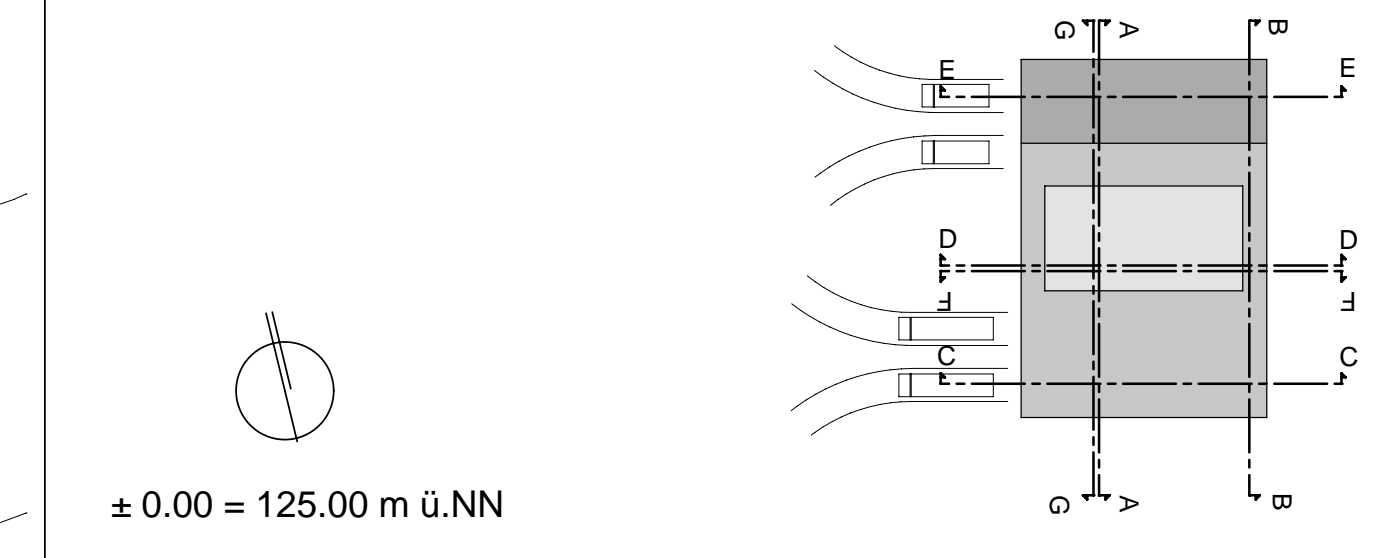

PLANBEZEICHNUNG
ENTWURFSPLANUNG
Lageplan Feuerwehrgerätehaus/Rettungswache _ 200

PLAN	3-001	INDEX	-	DATUM	18.12.2009
MASZSTAB	1:200	GEZEICHNET	CB/JK		

FÜR DEN ARCHITEKTEN		DATUM	
BEIGEORDNETER DEZ. IV	DATUM	BEIGEORDNETER DEZ. V	DATUM
FACHBEREICHSLIEMER 40	DATUM	FACHBEREICHSLIEMER 65	DATUM